



182212050457
2018.05.14-2024.05.13



重庆鑫蒲江环境检测有限公司

检 测 报 告

报告编号：XPJ20210057-3

正本

受检单位：重庆国浩永固新型建材有限公司

检测类别：委托检测

报告日期：2021年12月15日

(加盖检验检测专用章)

检验检测专用章

检测报告说明

- 1、委托单位在委托前应说明检测目的，凡是污染事故调查、环保验收检测、仲裁及鉴定检测需在委托书中说明，并由本检测公司按规范采样、检测。由委托单位自行采样送检的样品，本报告只对送检样品负责。
- 2、报告无  资质认证章、本公司检验检测专用章、骑缝章无效。本报告盖鲜章有效。
- 3、报告涂改无效。
- 4、报告无编制、审核、签发者签字无效。
- 5、本报告未经同意不得用于广告宣传。
- 6、未经同意，不得复制本报告；经本公司同意复制的报告必须全文复制，复制的报告须重新加盖本公司公章和骑缝章，否则报告无效。
- 7、对报告有异议，在收到报告之日起 15 天内向本公司提出，逾期不予受理。对不能保存的特殊样品，本公司亦不予受理。

地址：重庆市江北区港桥支路聚峰国际 B 栋 8 楼

邮编：400026

电话：023-67666388

传真：023-67964603

E-mail: 2192067959@qq.com

主管部门投诉电话：12315（市场监管局）、12369（生态环境局）

受重庆国浩永固新型建材有限公司的委托，重庆鑫蒲江环境检测有限公司于 2021 年 11 月 27 日对该公司所排废水、废气和厂界噪声进行了检测。

1、概述

1.1 企业基本情况（详见表1-1）

表1-1 企业基本情况表（由受检单位提供）

单位名称		重庆国浩永固新型建材有限公司					
单位地址		重庆市长寿区晏家街道化港路 5 号					
联系人姓名		王涛			电话		18227188760
生产情况	每天工作时间	主要产品名称	主要原辅料名称	季生产天数	年设计产量/生产能力	检测期间实际生产能力	检测期间实际生产负荷
	8 小时	复合材、粉煤灰	石子、石膏、熟料	75	140 万吨	180 吨/小时	92%
	8 小时	混凝土	砂石、水泥、粉煤灰	75	50 万立方米	95 方	91%

1.2 检测内容（详见表1-2）

表1-2 检测内容一览表

样品类型	检测点位	检测频次	检测项目
废水	0057-3FS1 (生活废水排放口)	3次/天, 1天	氨氮、悬浮物、化学需氧量
废气 (有组织)	0057-3FQ1 (熟料卸料站废气排放口)	3次/天, 1天	排气参数、颗粒物
	0057-3FQ2 (熟料库废气排放口)		
	0057-3FQ3 (配料站废气排口)		
	0057-3FQ4 (辊压机废气排口)		
	0057-3FQ5 (1号磨排风机废气排口)		
	0057-3FQ6 (1号磨入库提升机废气排口)		
	0057-3FQ7 (粉煤灰库废气排放口)		
	0057-3FQ8 (粉煤灰磨废气排放口)		
	0057-3FQ9 (2号磨入库提升机废气排口)		
	0057-3FQ10 (成品库1号废气排口)		

续上表:

样品类型	检测点位	检测频次	检测项目
废气 (有组织)	0057-3FQ12 (成品库3号废气排口)	3次/天, 1天	排气参数、颗粒物
	0057-3FQ15 (成品库6号废气排口)		
	0057-3FQ16 (搅拌机废气排放口)		
	0057-3FQ17 (原材料堆场废气排口)		
废气 (无组织)	0057-3DQ1 (项目所在地西北侧厂界外)	3次/天, 1天	颗粒物
	0057-3DQ2 (项目所在地东南侧厂界外)		
噪声	0057-3N1 (项目所在地西北侧厂界外1m)	昼、夜间各1次/天, 1天	厂界噪声
	0057-3N2 (项目所在地东南侧厂界外1m)		
备注	检测当天, 0057-3FQ11 (成品库2号废气排口)、0057-3FQ13 (成品库4号废气排口)、0057-3FQ14 (成品库5号废气排口) 未使用, 故不做检测; 废水流量不满足检测条件, 未测。		

1.3 检测人员信息 (详见表1-3)

表1-3 检测人员一览表

采样人员	谭杰、成豪、钟胜强、古国强、杨焕、陶代林、吴勇、杨跃、李兴宇、杨金龙
分析人员	王婷、蔡莉彬、贺敏、郭梦

2、检测分析方法 (详见表2)

表2 检测分析方法一览表

样品类型	检测项目	方法及依据	检出限
废水	氨氮	水质 氨氮的测定 纳氏试剂分光光度法 HJ 535-2009	0.025mg/L
	悬浮物	水质 悬浮物的测定 重量法 GB/T 11901-1989	4mg/L
	化学需氧量	水质 化学需氧量的测定 重铬酸盐法 HJ 828-2017	4mg/L
废气 (有组织)	排气参数	固定污染源排气中颗粒物测定与气态污染物采样方法 GB/T 16157-1996	/
	颗粒物	固定污染源废气 低浓度颗粒物的测定 重量法 HJ 836-2017	1.0mg/m ³
废气 (无组织)	颗粒物	大气污染物无组织排放监测技术导则 HJ/T 55-2000	/
		环境空气 总悬浮颗粒物的测定 重量法 GB/T 15432-1995	0.001mg/m ³
噪声	厂界噪声	工业企业厂界环境噪声排放标准 GB 12348-2008	/

3、检测仪器（详见表3）

表3 检测使用仪器一览表

样品类型	检测项目	仪器名称及型号	仪器编号	备注
废水	氨氮	T6 新世纪紫外可见分光光度计	XPJ070	仪器均在 计量检定/ 校准有效 期内使用
	悬浮物	ME204/02 ME 系列万分之一天平	XPJ010	
		CST-2006F 干燥箱	XPJ045	
	化学需氧量	Titrette 数字滴定器	XPJ114	
废气 (有组织)	排气参数	ZR-3260 自动烟尘烟气综合测试仪	XPJ170 XPJ171	
		崂应 3012H 型自动烟尘（气）测试仪	XPJ069 XPJ034	
		DYM3 空盒气压表	XPJ038 XPJ043 XPJ211 XPJ189	
	颗粒物	ZR-3260 自动烟尘烟气综合测试仪	XPJ170 XPJ171	
		崂应 3012H 型自动烟尘（气）测试仪	XPJ069 XPJ034	
		AP225WD 十万分之一天平	XPJ179	
		HSX-350 恒温恒湿称重系统	XPJ204	
		CST-2006F 干燥箱	XPJ026	
	废气 (无组织)	颗粒物	ADS-2062E 智能综合采样器	
			DYM3 空盒气压表	XPJ212
PLC-16025 便携式风速风向仪			XPJ192	
HSX-350 恒温恒湿称重系统			XPJ204	
AP225WD 十万分之一天平			XPJ179	
噪声	厂界噪声	AWA6228+多功能声级计	XPJ061	
		AWA6221A 声校准器	XPJ127	
		PLC-16025 便携式风速风向仪	XPJ192	

4、检测布点情况

4.1 检测布点平面示意图：

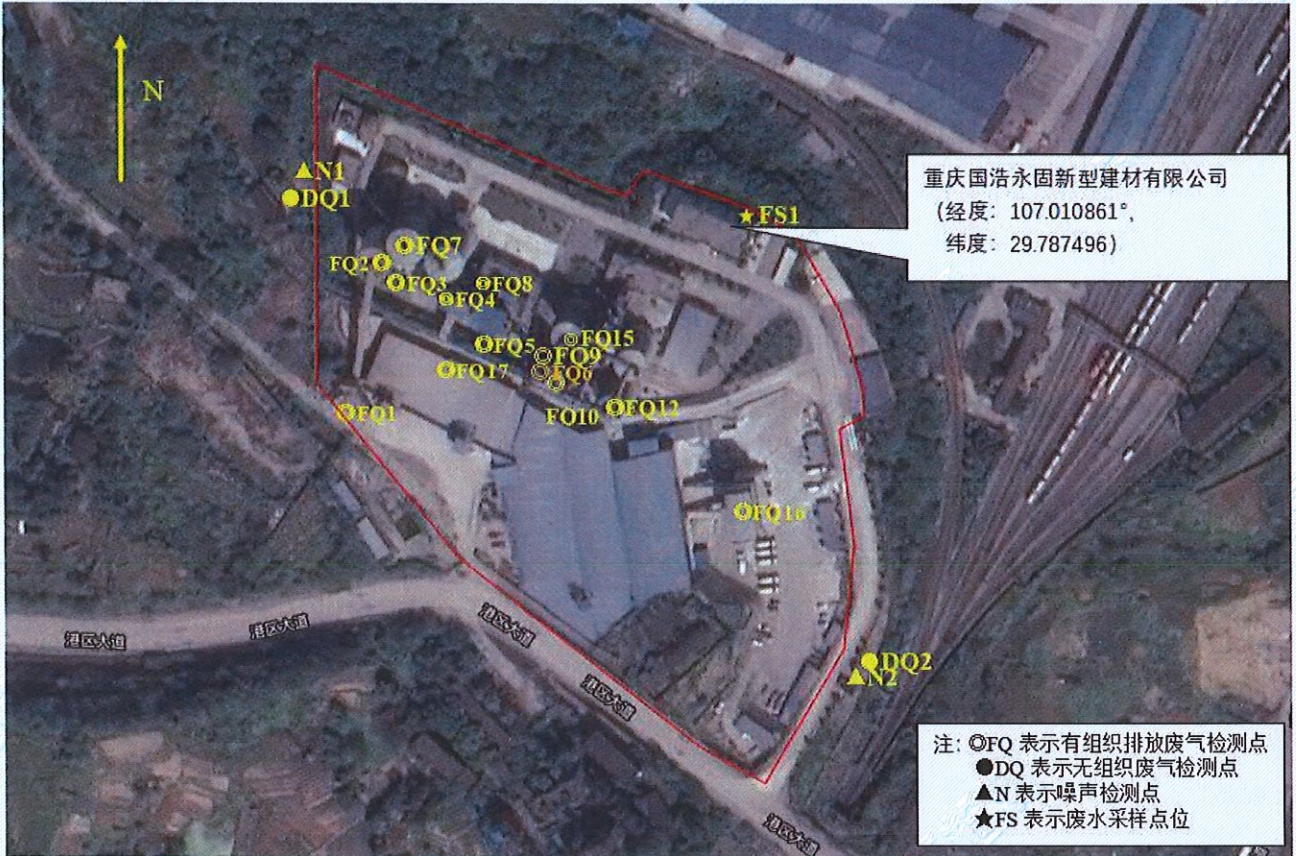

4.2 有组织排放废气检测排气筒剖面、截面示意图：

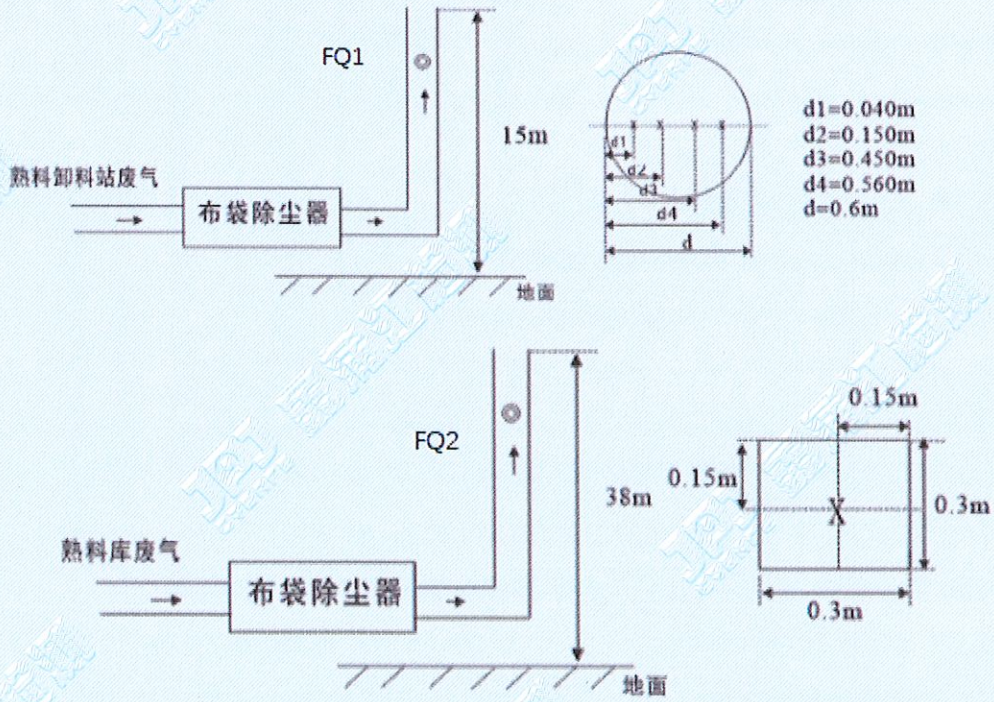

注：图“◎FQ”表示有组织排放废气检测点，“X”表示有组织排放废气采样点位置。

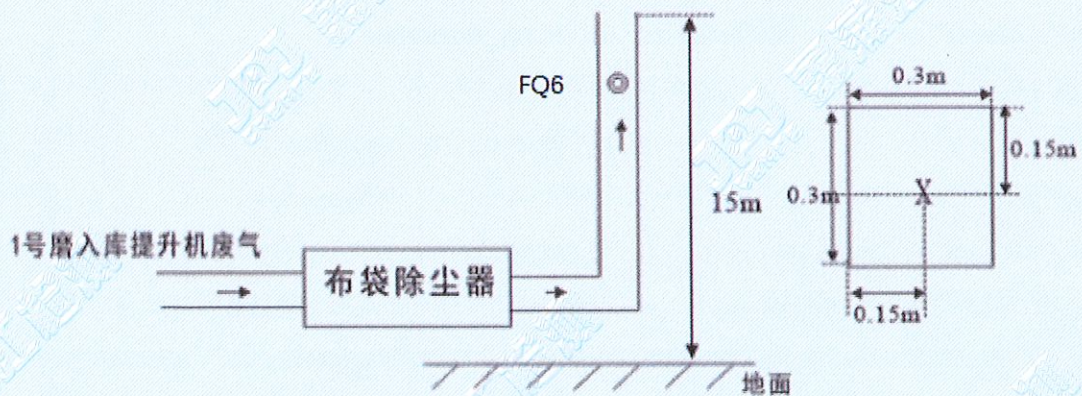
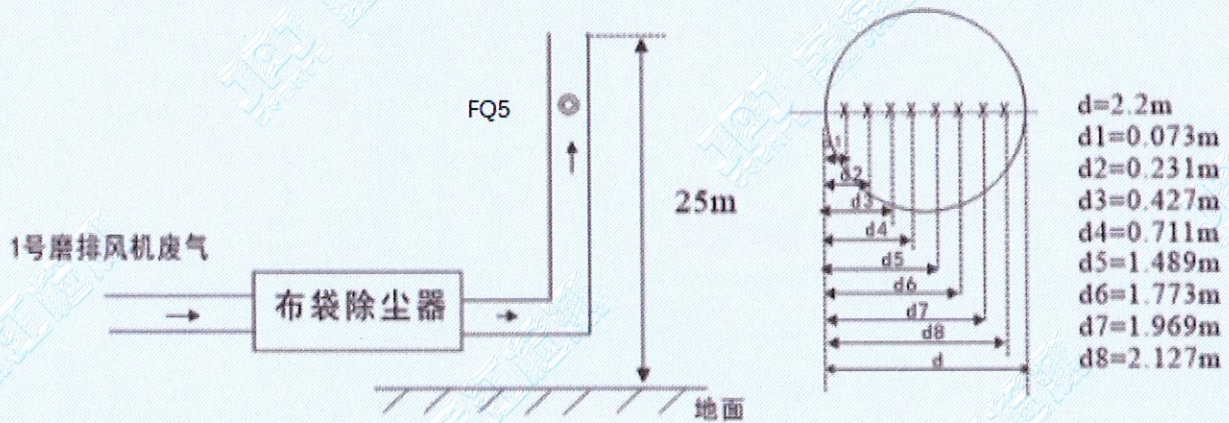
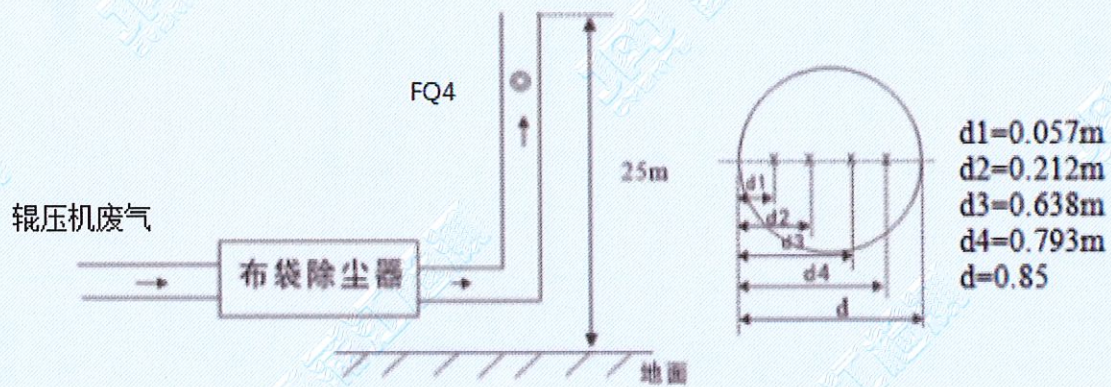
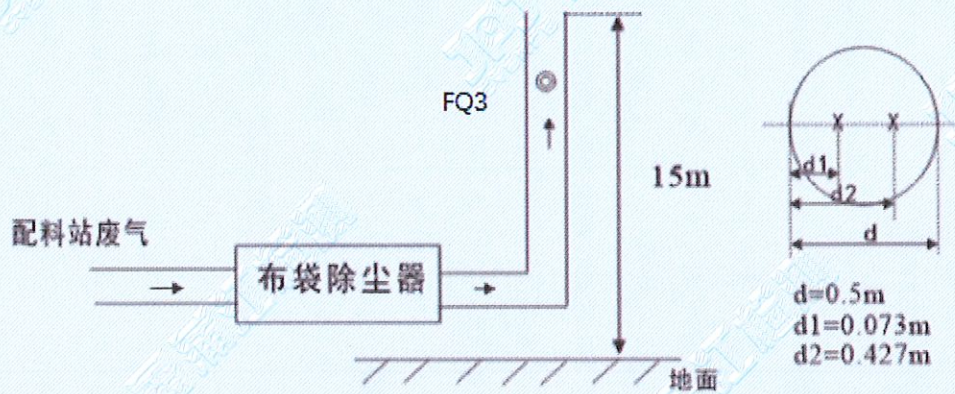

注：图“◎FQ”表示有组织排放废气检测点，“X”表示有组织排放废气采样点位置。

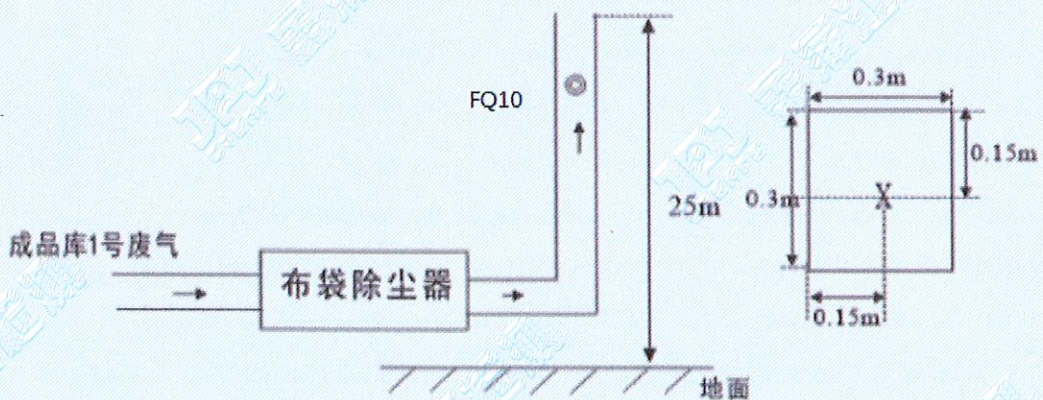
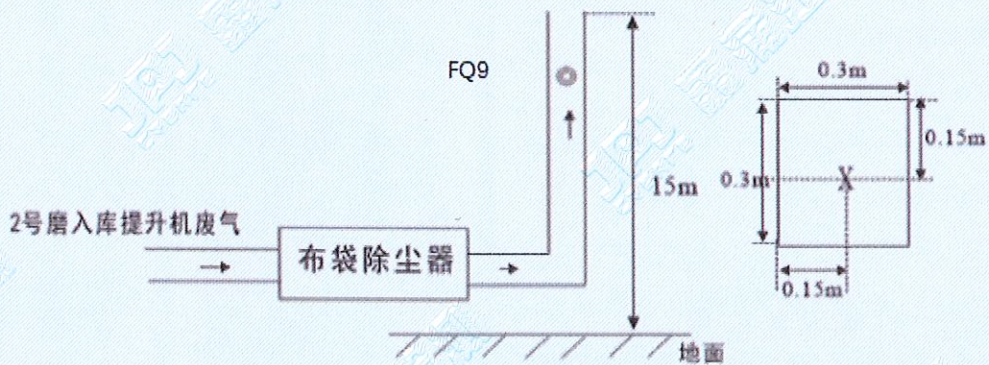
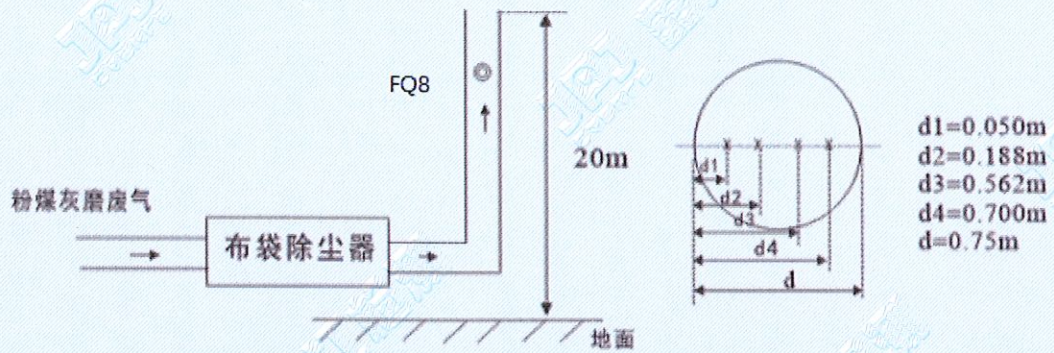
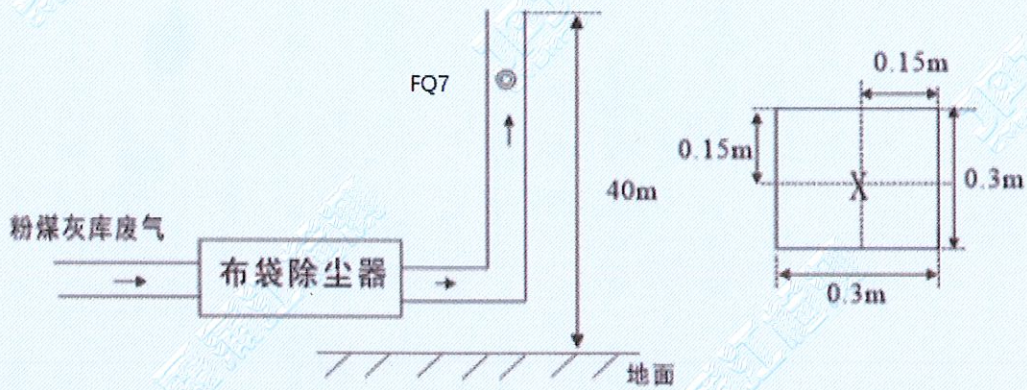

注：图“◎FQ”表示有组织排放废气检测点，“X”表示有组织排放废气采样点位置。

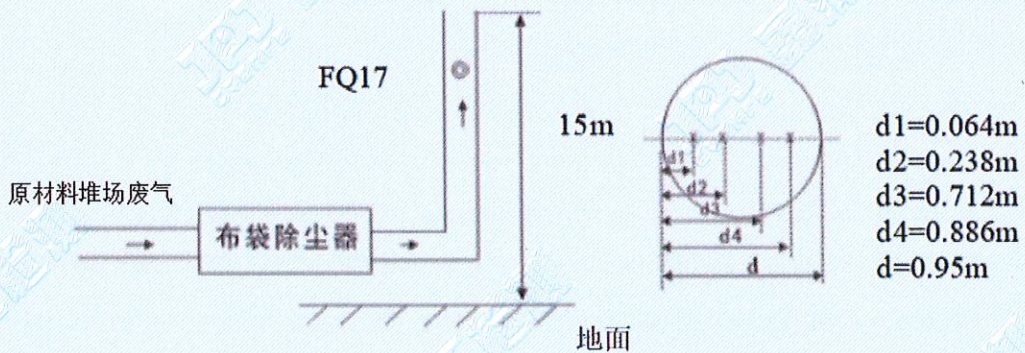
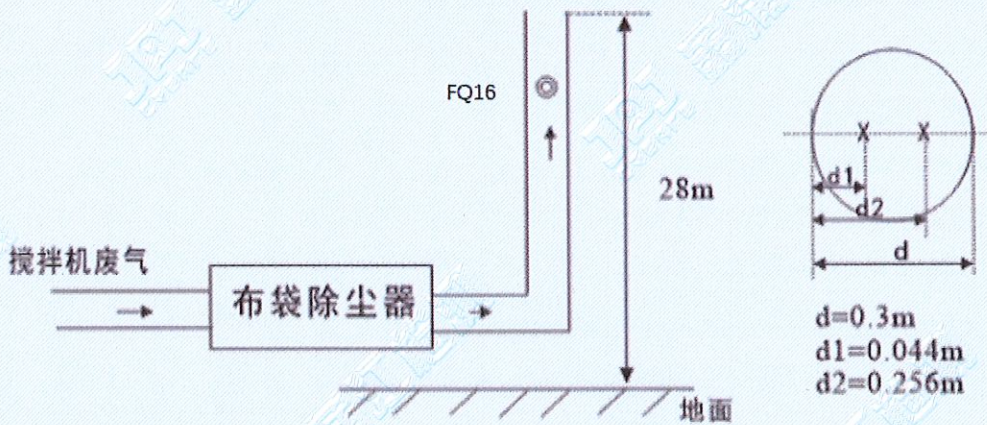
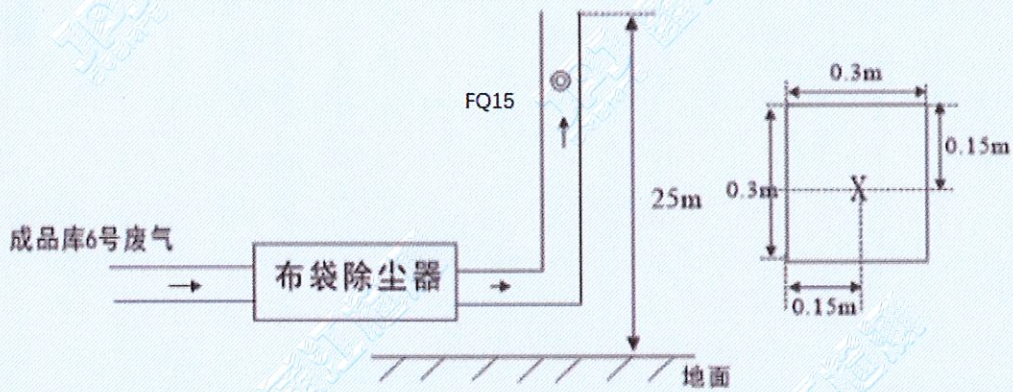
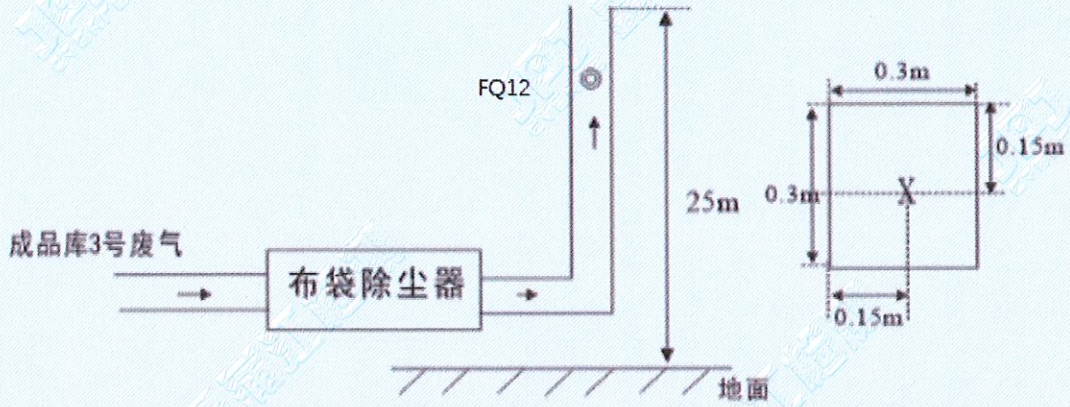

注：图“◎FQ”表示有组织排放废气检测点，“X”表示有组织排放废气采样点位置。

5、检测结果

5.1 废水检测结果一览表（详见表4）：

表4 废水检测结果一览表

检测项目	单位	测点位置及编号				标准 限值
		0057-3FS1（生活废水排放口）				
		FS1-1	FS1-2	FS1-3	均值	
悬浮物	mg/L	12	13	10	12	400
氨氮	mg/L	0.998	1.07	1.04	1.04	45
化学需氧量	mg/L	53	57	59	56	500
样品外观	/	微黄、微浊、有异味				/
评价标准	《污水综合排放标准》（GB 8978-1996）表 4 中三级标准排放限值；氨氮执行《污水排入城镇下水道水质标准》（GB/T 31962-2015）表 1 中 B 级标准排放限值。					
评价结论	该次检测结果达到标准限值要求。					

5.2 有组织排放废气检测结果（详见表5-1~表5-14）：

表5-1 有组织排放废气检测结果一览表 排气筒高度：15m

测点位置及编号		检测项目						
		排气 温度 (°C)	含湿 量 (%)	排气 流速 (m/s)	排气流量 (标.干) (m ³ /h)	颗粒物		
						实测浓度 (mg/m ³)	排放浓度 (mg/m ³)	排放速率 (kg/h)
0057-3FQ1 (熟料卸料 站废气排口)	FQ1-1	27.5	2.0	29.8	2.61×10 ⁴	5.2	5.2	0.136
	FQ1-2	27.8	1.9	30.0	2.63×10 ⁴	7.5	7.5	0.197
	FQ1-3	29.5	2.0	27.3	2.37×10 ⁴	6.5	6.5	0.154
	最大值	/	/	/	/	/	7.5	0.197
标准限值	/	/	/	/	/	/	120	3.5
评价标准	《大气污染物综合排放标准》（DB 50/418-2016）表 1 中大气污染物排放标准限值。							
评价结论	该次检测结果达到标准限值要求。							

表5-2 有组织排放废气检测结果一览表 排气筒高度：38m

测点位置及编号		检测项目						
		排气温度 (°C)	含湿量 (%)	排气流速 (m/s)	排气流量 (标.干) (m ³ /h)	颗粒物		
						实测浓度 (mg/m ³)	排放浓度 (mg/m ³)	排放速率 (kg/h)
0057-3FQ2 (熟料库废气排放口)	FQ2-1	30.8	1.9	12.7	3.52×10 ³	8.3	8.3	2.92×10 ⁻²
	FQ2-2	31.0	2.2	12.7	3.51×10 ³	7.7	7.7	2.70×10 ⁻²
	FQ2-3	30.6	1.9	12.8	3.53×10 ³	9.3	9.3	3.28×10 ⁻²
	最大值	/	/	/	/	/	9.3	3.28×10 ⁻²
标准限值	/	/	/	/	/	/	120	35.8
评价标准	《大气污染物综合排放标准》(DB 50/418-2016)表1中大气污染物排放标准限值。							
备注	排气筒高度介于30m-40m之间,排放速率限值由内插法计算所得,计算公式参考《大气污染物综合排放标准》(GB16297-1996)附录B。							
评价结论	该次检测结果达到标准限值要求。							

表5-3 有组织排放废气检测结果一览表 排气筒高度：15m

测点位置及编号		检测项目						
		排气温度 (°C)	含湿量 (%)	排气流速 (m/s)	排气流量 (标.干) (m ³ /h)	颗粒物		
						实测浓度 (mg/m ³)	排放浓度 (mg/m ³)	排放速率 (kg/h)
0057-3FQ3 (配料站废气排口)	FQ3-1	36.4	1.65	15.9	9.43×10 ³	8.6	8.6	8.11×10 ⁻²
	FQ3-2	35.9	1.61	15.9	9.45×10 ³	7.1	7.1	6.71×10 ⁻²
	FQ3-3	35.8	1.63	16.0	9.52×10 ³	9.0	9.0	8.57×10 ⁻²
	最大值	/	/	/	/	/	9.0	8.57×10 ⁻²
标准限值	/	/	/	/	/	/	120	3.5
评价标准	《大气污染物综合排放标准》(DB 50/418-2016)表1中大气污染物排放标准限值。							
评价结论	该次检测结果达到标准限值要求。							

表5-4 有组织排放废气检测结果一览表 排气筒高度：25m

测点位置及编号		检测项目						
		排气温度 (°C)	含湿量 (%)	排气流速 (m/s)	排气流量 (标.干) (m ³ /h)	颗粒物		
						实测浓度 (mg/m ³)	排放浓度 (mg/m ³)	排放速率 (kg/h)
0057-3FQ4 (辊压机废 气排口)	FQ4-1	41.3	2.5	10.5	1.76×10 ⁴	10.0	10.0	0.176
	FQ4-2	40.9	2.4	10.5	1.76×10 ⁴	9.3	9.3	0.164
	FQ4-3	40.5	2.4	10.5	1.76×10 ⁴	11.5	11.5	0.202
	最大值	/	/	/	/	/	11.5	0.202
标准限值	/	/	/	/	/	/	120	14.4
评价标准	《大气污染物综合排放标准》(DB 50/418-2016)表1中大气污染物排放标准限值。							
备注	排气筒高度介于20m-30m之间,排放速率限值由内插法计算所得,计算公式参考《大气污染物综合排放标准》(GB16297-1996)附录B。							
评价结论	该次检测结果达到标准限值要求。							

表5-5 有组织排放废气检测结果一览表 排气筒高度：25m

测点位置及编号		检测项目						
		排气温度 (°C)	含湿量 (%)	排气流速 (m/s)	排气流量 (标.干) (m ³ /h)	颗粒物		
						实测浓度 (mg/m ³)	排放浓度 (mg/m ³)	排放速率 (kg/h)
0057-3FQ5 (1号磨排风 机废气排口)	FQ5-1	38.9	1.7	4.2	4.85×10 ⁴	5.2	5.2	0.252
	FQ5-2	39.1	1.6	4.6	5.21×10 ⁴	3.5	3.5	0.182
	FQ5-3	39.6	1.7	4.8	5.49×10 ⁴	4.3	4.3	0.236
	最大值	/	/	/	/	/	5.2	0.252
标准限值	/	/	/	/	/	/	120	14.4
评价标准	《大气污染物综合排放标准》(DB 50/418-2016)表1中大气污染物排放标准限值。							
备注	排气筒高度介于20m-30m之间,排放速率限值由内插法计算所得,计算公式参考《大气污染物综合排放标准》(GB16297-1996)附录B。							
评价结论	该次检测结果达到标准限值要求。							

表5-6 有组织排放废气检测结果一览表

排气筒高度：15m

测点位置及编号		检测项目						
		排气温度 (°C)	含湿量 (%)	排气流速 (m/s)	排气流量 (标.干) (m ³ /h)	颗粒物		
						实测浓度 (mg/m ³)	排放浓度 (mg/m ³)	排放速率 (kg/h)
0057-3FQ6 (1号磨入库 提升机废气 排口)	FQ6-1	36.7	1.62	6.6	1.79×10 ³	9.5	9.5	1.70×10 ⁻²
	FQ6-2	36.8	1.63	6.6	1.79×10 ³	10.4	10.4	1.86×10 ⁻²
	FQ6-3	37.1	1.60	6.6	1.79×10 ³	10.9	10.9	1.95×10 ⁻²
	最大值	/	/	/	/	/	10.9	1.95×10 ⁻²
标准限值	/	/	/	/	/	/	120	3.5
评价标准	《大气污染物综合排放标准》(DB 50/418-2016)表1中大气污染物排放标准限值。							
评价结论	该次检测结果达到标准限值要求。							

表5-7 有组织排放废气检测结果一览表

排气筒高度：40m

测点位置及编号		检测项目						
		排气温度 (°C)	含湿量 (%)	排气流速 (m/s)	排气流量 (标.干) (m ³ /h)	颗粒物		
						实测浓度 (mg/m ³)	排放浓度 (mg/m ³)	排放速率 (kg/h)
0057-3FQ7 (粉煤灰库 废气排放口)	FQ7-1	29.4	2.0	6.1	1.68×10 ³	6.8	6.8	1.14×10 ⁻²
	FQ7-2	29.8	1.9	6.1	1.68×10 ³	4.9	4.9	8.23×10 ⁻³
	FQ7-3	29.6	2.1	6.0	1.68×10 ³	5.7	5.7	9.58×10 ⁻³
	最大值	/	/	/	/	/	6.8	1.14×10 ⁻²
标准限值	/	/	/	/	/	/	120	39
评价标准	《大气污染物综合排放标准》(DB 50/418-2016)表1中大气污染物排放标准限值。							
评价结论	该次检测结果达到标准限值要求。							

表5-8 有组织排放废气检测结果一览表 排气筒高度：20m

测点位置及编号		检测项目						
		排气温度 (°C)	含湿量 (%)	排气流速 (m/s)	排气流量 (标.干) (m ³ /h)	颗粒物		
						实测浓度 (mg/m ³)	排放浓度 (mg/m ³)	排放速率 (kg/h)
0057-3FQ8 (粉煤灰磨 废气排放口)	FQ8-1	43.6	1.8	13.1	1.70×10 ⁴	12.0	12.0	0.204
	FQ8-2	43.9	1.7	13.0	1.70×10 ⁴	11.3	11.3	0.192
	FQ8-3	43.6	1.6	13.0	1.70×10 ⁴	12.8	12.8	0.218
	最大值	/	/	/	/	/	12.8	0.218
标准限值	/	/	/	/	/	/	120	5.9
评价标准	《大气污染物综合排放标准》(DB 50/418-2016)表1中大气污染物排放标准限值。							
评价结论	该次检测结果达到标准限值要求。							

表5-9 有组织排放废气检测结果一览表 排气筒高度：15m

测点位置及编号		检测项目						
		排气温度 (°C)	含湿量 (%)	排气流速 (m/s)	排气流量 (标.干) (m ³ /h)	颗粒物		
						实测浓度 (mg/m ³)	排放浓度 (mg/m ³)	排放速率 (kg/h)
0057-3FQ9 (2号磨入库 提升机废气 排口)	FQ9-1	35.4	1.59	7.7	2.10×10 ³	8.0	8.0	1.68×10 ⁻²
	FQ9-2	35.6	1.58	7.7	2.10×10 ³	7.4	7.4	1.55×10 ⁻²
	FQ9-3	35.7	1.57	7.6	2.07×10 ³	7.9	7.9	1.64×10 ⁻²
	最大值	/	/	/	/	/	8.0	1.68×10 ⁻²
标准限值	/	/	/	/	/	/	120	3.5
评价标准	《大气污染物综合排放标准》(DB 50/418-2016)表1中大气污染物排放标准限值。							
评价结论	该次检测结果达到标准限值要求。							

表5-10 有组织排放废气检测结果一览表 排气筒高度：25m

测点位置及编号		检测项目						
		排气温度 (°C)	含湿量 (%)	排气流速 (m/s)	排气流量 (标.干) (m ³ /h)	颗粒物		
						实测浓度 (mg/m ³)	排放浓度 (mg/m ³)	排放速率 (kg/h)
0057-3FQ10 (成品库1号 废气排口)	FQ10-1	36.1	1.70	7.7	2.09×10 ³	5.7	5.7	1.19×10 ⁻²
	FQ10-2	36.0	1.68	7.7	2.09×10 ³	4.2	4.2	8.78×10 ⁻³
	FQ10-3	35.8	1.64	7.7	2.09×10 ³	5.1	5.1	1.07×10 ⁻²
	最大值	/	/	/	/	/	5.7	1.19×10 ⁻²
标准限值	/	/	/	/	/	/	120	14.4
评价标准	《大气污染物综合排放标准》(DB 50/418-2016)表1中大气污染物排放标准限值。							
备注	排气筒高度介于20m-30m之间,排放速率限值由内插法计算所得,计算公式参考《大气污染物综合排放标准》(GB16297-1996)附录B。							
评价结论	该次检测结果达到标准限值要求。							

表5-11 有组织排放废气检测结果一览表 排气筒高度：25m

测点位置及编号		检测项目						
		排气温度 (°C)	含湿量 (%)	排气流速 (m/s)	排气流量 (标.干) (m ³ /h)	颗粒物		
						实测浓度 (mg/m ³)	排放浓度 (mg/m ³)	排放速率 (kg/h)
0057-3FQ12 (成品库3号 废气排口)	FQ12-1	35.1	1.61	13.1	3.58×10 ³	4.7	4.7	1.68×10 ⁻²
	FQ12-2	35.3	1.65	13.1	3.58×10 ³	6.0	6.0	2.15×10 ⁻²
	FQ12-3	35.5	1.67	13.1	3.57×10 ³	5.5	5.5	1.96×10 ⁻²
	最大值	/	/	/	/	/	6.0	2.15×10 ⁻²
标准限值	/	/	/	/	/	/	120	14.4
评价标准	《大气污染物综合排放标准》(DB 50/418-2016)表1中大气污染物排放标准限值。							
备注	排气筒高度介于20m-30m之间,排放速率限值由内插法计算所得,计算公式参考《大气污染物综合排放标准》(GB16297-1996)附录B。							
评价结论	该次检测结果达到标准限值要求。							

表5-12 有组织排放废气检测结果一览表 排气筒高度：25m

测点位置及编号		检测项目						
		排气温度 (°C)	含湿量 (%)	排气流速 (m/s)	排气流量 (标.干) (m ³ /h)	颗粒物		
						实测浓度 (mg/m ³)	排放浓度 (mg/m ³)	排放速率 (kg/h)
0057-3FQ15 (成品库6号 废气排口)	FQ15-1	36.3	1.71	10.8	2.93×10 ³	7.2	7.2	2.11×10 ⁻²
	FQ15-2	36.6	1.74	10.8	2.92×10 ³	6.1	6.1	1.78×10 ⁻²
	FQ15-3	36.8	1.76	10.8	2.92×10 ³	6.5	6.5	1.90×10 ⁻²
	最大值	/	/	/	/	/	7.2	2.11×10 ⁻²
标准限值	/	/	/	/	/	/	120	14.4
评价标准	《大气污染物综合排放标准》(DB 50/418-2016)表1中大气污染物排放标准限值。							
备注	排气筒高度介于20m-30m之间,排放速率限值由内插法计算所得,计算公式参考《大气污染物综合排放标准》(GB16297-1996)附录B。							
评价结论	该次检测结果达到标准限值要求。							

表5-13 有组织排放废气检测结果一览表 排气筒高度：28m

测点位置及编号		检测项目						
		排气温度 (°C)	含湿量 (%)	排气流速 (m/s)	排气流量 (标.干) (m ³ /h)	颗粒物		
						实测浓度 (mg/m ³)	排放浓度 (mg/m ³)	排放速率 (kg/h)
0057-3FQ16 (搅拌机废 气排放口)	FQ16-1	29.9	2.1	11.9	2.60×10 ³	7.9	7.9	2.05×10 ⁻²
	FQ16-2	30.1	2.1	12.0	2.60×10 ³	6.7	6.7	1.74×10 ⁻²
	FQ16-3	29.7	2.0	12.0	2.61×10 ³	8.2	8.2	2.14×10 ⁻²
	最大值	/	/	/	/	/	8.2	2.14×10 ⁻²
标准限值	/	/	/	/	/	/	120	19.6
评价标准	《大气污染物综合排放标准》(DB 50/418-2016)表1中大气污染物排放标准限值。							
备注	排气筒高度介于20m-30m之间,排放速率限值由内插法计算所得,计算公式参考《大气污染物综合排放标准》(GB16297-1996)附录B。							
评价结论	该次检测结果达到标准限值要求。							

表5-14 有组织排放废气检测结果一览表 排气筒高度：15m

测点位置及编号		检测项目						
		排气温度 (°C)	含湿量 (%)	排气流速 (m/s)	排气流量 (标.干) (m ³ /h)	颗粒物		
						实测浓度 (mg/m ³)	排放浓度 (mg/m ³)	排放速率 (kg/h)
0057-3FQ17 (原材料堆场废气排口)	FQ17-1	16.1	1.74	15.4	3.53×10 ⁴	5.5	5.5	0.194
	FQ17-2	16.3	1.75	15.4	3.52×10 ⁴	6.0	6.0	0.211
	FQ17-3	16.0	1.73	15.3	3.51×10 ⁴	6.8	6.8	0.239
	最大值	/	/	/	/	/	6.8	0.239
标准限值	/	/	/	/	/	/	120	3.5
评价标准	《大气污染物综合排放标准》(DB 50/418-2016)表1中大气污染物排放标准限值。							
评价结论	该次检测结果达到标准限值要求。							

5.3 无组织排放废气检测结果 (详见表6) :

表6 无组织排放废气检测结果一览表

测点位置及编号		颗粒物 (mg/m ³)
0057-3DQ1 (项目所在地西北侧厂界外)	DQ1-1	0.165
	DQ1-2	0.138
	DQ1-3	0.157
0057-3DQ2 (项目所在地东南侧厂界外)	DQ2-1	0.168
	DQ2-2	0.140
	DQ2-3	0.153
标准限值	/	1.0
评价标准	《大气污染物综合排放标准》(DB 50/418-2016)表1中无组织排放监控点浓度限值。	
评价结论	该次检测结果达到标准限值要求。	

5.4 噪声检测结果 (详见表7) :

表7 厂界噪声检测结果一览表

测点位置及编号	测量时段	检测结果 dB (A)			标准限值
		测量值	背景值	结果	
0057-3N1 (项目所在地西北 侧厂界外1m)	昼间	61.5	56.8	60	65
	夜间	51.2	46.8	49	55
0057-3N2 (项目所在地东南 侧厂界外1m)	昼间	65.8	60.4	64	65
	夜间	55.0	51.1	53	55
主要声源	生产车间				
评价标准	《工业企业厂界环境噪声排放标准》(GB 12348-2008) 3 类区标准限值。				
备注	“昼间”是指 06:00 至 22:00 之间的时段;“夜间”是指 22:00 至次日 06:00 之间的时段。				
评价结论	该次检测结果达到标准限值要求。				

(报告结束)

编制: 刘雪莲

审核: 李敏

签发: 刘雪莲

日期: 2021年12月15日

日期: 2021年12月15日

日期: 2021年12月15日

重庆鑫蒲江环境检测有限公司

检验检测专用章

检验检测专用章